

## Caisson autochargeur • Zelfladende laadbak

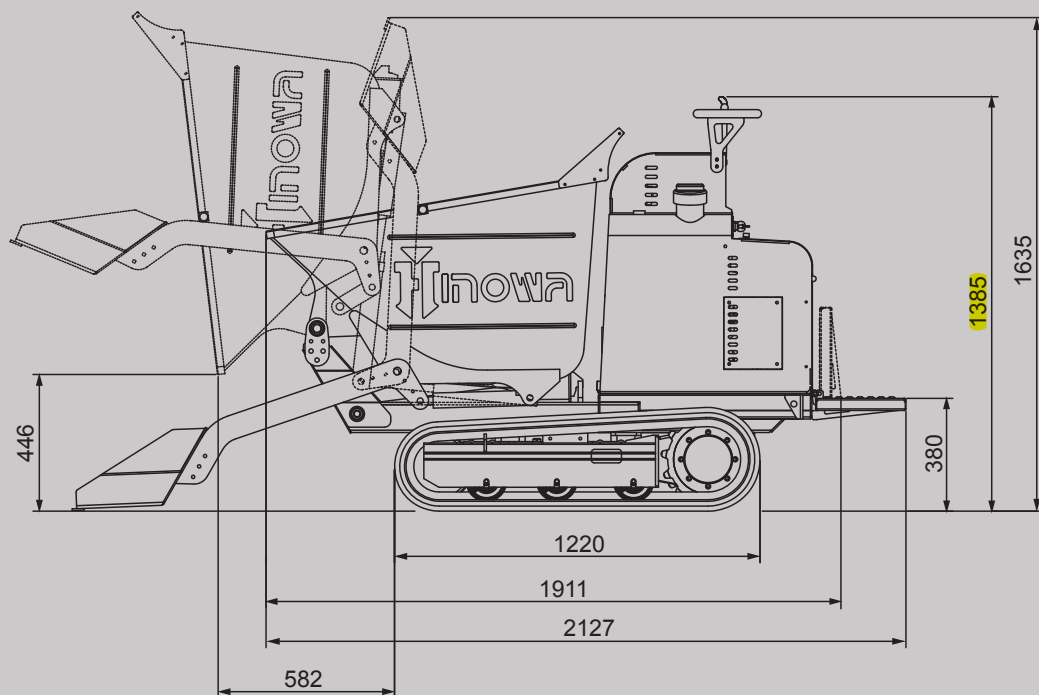

Le nouveau modèle représente le TOP de la gamme Hinowa de classe 1 Ton car en seulement 758 mm de largeur contient un nouveau moteur Kubota à deux cylindres refroidi par eau ce qui le rend capable d'effectuer des travaux intensifs et continus, grâce aux baisses consommations, la couple de travail, la grande autonomie du réservoir et la possibilité de travailler dans les climats bien chauds grâce au généreux système de refroidissement par eau.

*Het nieuwe model vertegenwoordigt de top van de Hinowa 1Ton klasse, compact gamma, daar in een breedte van enkel 758 mm een nieuwe watergekoelde tweecilinder Kubota motor is geïnstalleerd, geschikt voor intensieve en doorlopende karweien, dankzij het laag brandstofverbruik, het royale draaimoment, de grote tankinhoud en de mogelijkheid om te werken bij een warm klimaat.*

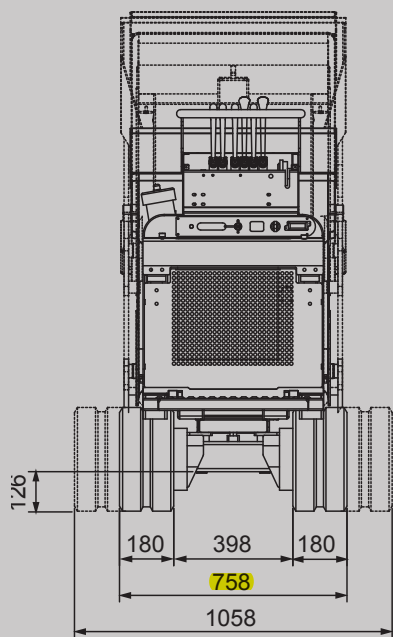

Le nouveau logement est projeté pour permettre la simple inspection/l'entretien ordinaire grâce à l'accès amélioré au moteur.

*De nieuwe behuizing werd ontworpen om de controle/het gewone onderhoud te vereenvoudigen dankzij een betere toegang tot de motor.*

## Caisson avec basculement frontal • Laadbak met frontale kanteling

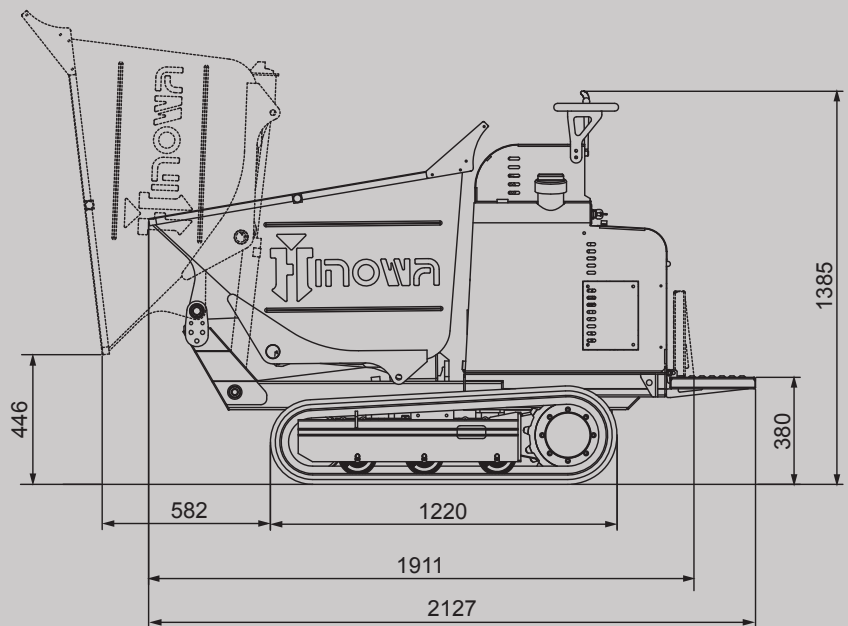
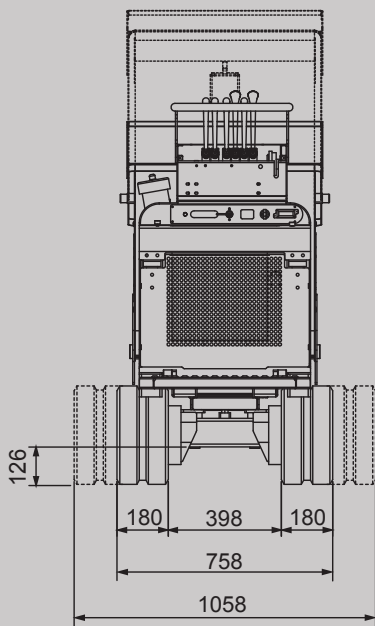

**L'incroyable manoeuvrabilité dans les espaces étroits est garantie par le précis et fiable système de commandes hydrauliques qui permet des déplacements « au centimètre » en permettant de travailler dans les espaces étroits et les milieux délicats.**

**De ongelooflijke manoeuvreerbaarheid in krappe ruimtes wordt verzekerd door een nauwkeurig en betrouwbaar hydraulisch systeem waardoor verplaatsingen van een "centimeter" mogelijk zijn, zodat u kunt werken in smalle en nauwe plaatsen.**

# MINIDUMPER HS1102

Toutes les versions peuvent être équipées d'un robuste système à pistons opposés d'élargissement du chenillard commandé hydrauliquement qui permet la maximale stabilité latérale aussi dans l'utilisation en pente et en général sur les terrains déformés.

*Alle versies kunnen uitgerust worden met het robuuste systeem van tegengestelde zuigers voor de verbreding van de onderwagen, hydraulisch bestuurd, met maximale zijdelingse stabiliteit, ook bij hellingen en op oneffen terreinen.*

Les dimensions compactes et le rapport poids/capacité de charge optimale rendent le nouveau dumper HS1102 Hinowa extrêmement versatile, avec tout avantage de la simplicité de transport d'un lieu à l'autre et de la versatilité. La longueur de contact du chenillard avec le terrain de bien 894 mm permet une très bonne distribution des poids en gardant basse la pression au sol aussi à pleine charge.

*Het compacte formaat en het gewicht / optimale laadvermogen maken de nieuwe Minidumper HS1102 van Hinowa uiterst veelzijdig, ten voordele van een moeiteloos transport. Door een contactlengte met de grond van 894 mm is een optimale gewichtsverdeling mogelijk terwijl de bodemdruk laag blijft, ook bij vollast.*

**MOTEUR DIESEL**

Marque .....  
 Cylindres y cylindrée .....  
 Puissance lourde max .....  
 Démarrage et extinction .....

**Réservoir carburant** .....

**DISTRIBUTEUR**

Type .....

**POMPE HYDRAULIQUE**

Nombre et type .....

**MOTEUR DE TRACTION**

Type .....

**CHENILLES**

Tendeur de chenille .....

**Dimensions** .....

Galets chaque côté .....

Vitesse de translation .....

Élargissement hydraulique .....

**POIDS OPÉRATIONNEL CHENILLARD**

**FIXE / ÉLARGISSABLE** (sans opérateur)

**CAPACITÉ PELLE**

Capacité max de charge .....

Capacité nominale (iso 6483) .....

**DIESELMOTOR**

Merk .....  
 Cilinders en cilinderinhoud .....  
 Max. bruto vermogen .....  
 In- en uitschakeling .....

Inhoud Brandstoftank .....

**VERDELER**

Type .....

**HYDRAULISCHE POMP**

Aantal en type .....

**AANDRIJFMOTOR**

Type .....

**RUPS BANDEN**

Rupsbandspanner .....

Afmetingen .....

Wielen per zijde .....

Rijsnelheid .....

Hydraulische verbreding .....

**BEDRIJFSGEWICHT VASTE / VERBREEDBARE**

**WAGEN** (zonder bestuurder) .....

**VERMOGEN LAADBAK**

Max. laadvermogen .....

Nominale capaciteit (iso 6483) .....

KUBOTA

à deux cylindres / bicilinder van 599 cc

14,6 HP - 10,8 kw @ 3200 rpm

électrique / elektrisch

9 L

mécanique / mechanisch

n. 3 engrenages / 3 tandrad

orbital / orbitaal

à graisse / met smeernippel

180 x 72 x 37 mm

3 + glissière / 3 + slede

2,4/4,1 km/h

758/1058 mm

720/800 Kg

700 kg

0,34 m<sup>3</sup>



www.pietropao.losimoncelli.it • DHS03390413

Hinowa recherche et dveloppe continuellement des nouveaux produits et elle se rserve le droit d'apporter des modifications sans pravis ce document. Toutes les donnes ici presentes sont seulement indicatives. Quelques options ou normes nationales pourraient augmenter le poids indiqu. Les spcifications peuvent changer pour respecter les normes nationales ou pour ladjonction d'accessoires optionnels.

Hinowa doet voortdurend onderzoek naar nieuwe producten en ontwikkelt deze. Zij behoudt zich dan ook het recht voor om zonder voorgaande kennisgeving wijzigingen in dit document aan te brengen. Alle hier aanwezige gegevens zijn van indicatieve aard. Enkele opties of nationale normen zouden het aangeduide gewicht kunnen verhogen. De specificaties kunnen variëren vanwege inachtneming van nationale normen of wegens de toevoeging van optionele accessoires.



**HINOWA SPA**  
 Via Fontana • 37054 NOGARA  
 Verona • Italy  
 Tel. +39 0442 539100  
 Fax +39 0442 539075  
 info@hinowa.com

[www.hinowa.com](http://www.hinowa.com)

