

SH 16-20 K

NL DIESELGESTOOKTE INFRAROODKACHEL

FR CHAUFFAGE INFRAROUGE AU DIESEL



DIESELGESTOOKTE INFRAROODKACHEL

GEBRUIKERSHANDLEIDING

CLIMAMEISTER SH 16-20 K

- Dank u voor uw aanschaf van deze dieselgestookte infraroodkachel
- Lees deze gebruikershandleiding aandachtig door voordat u deze kachel in gebruik neemt.
- Het wordt aanbevolen om deze handleiding op een plek te plaatsen waar de gebruiker deze gemakkelijk kan vinden.
- Het is verplicht dat de gebruiker "Kennisgeving voor veiligheid" zorgvuldig leest voor gebruik, en u dient op de hoogte te zijn van deze kennisgeving wanneer u deze verwarmers gebruikt.
- De inhoud (kenmerken en specificaties) in deze handleiding kan zonder voorafgaande kennisgeving worden gewijzigd.

INHOUDSOPGAVE

KENNISGEVING VOOR VEILIGHEID	4
TIPS VOOR DE INSTALLATIE	7
HOE TE GEBRUIKEN	9
BEDIENING & STOP	
TEMPERATUURREGELING	
TIJDSCONTROLE	
ZELFDIAGNOSE VOOR HET VEILIGHEIDSAPPARAAT	
REINIGING & ONDERHOUD	15
DAGELIJKSE CONTROLEPUNTEN EN AANPASSINGEN	16
PROBLEMEN OPLOSSEN	18
SPECIFICATIE & ELEKTRISCH BEDRADINGSSCHEMA	20

TABLE DES MATIÈRES

AVIS DE SÉCURITÉ	24
CONSEILS D'INSTALLATION	27
MODE D'EMPLOI	29
FONCTIONNEMENT ET ARRÊT	
RÉGULATION DE LA TEMPÉRATURE	
CONTRÔLE DU TEMPS	
AUTODIAGNOSTIC POUR LE DISPOSITIF DE SÉCURITÉ	
NETTOYAGE ET ENTRETIEN	35
CONTRÔLES ET AJUSTEMENTS QUOTIDIENS	36
DÉPANNAGE	38
SPECIFICATIONS ET SCHÉMA DE CÂBLAGE ÉLECTRIQUE	40

KENNISGEVING VOOR DE VEILIGHEID

Dit is om de veiligheid van de gebruiker te beschermen en om schade aan eigendommen te voorkomen. Lees de instructies in deze handleiding aandachtig door en volg ze op. Het is geclassificeerd als "Waarschuwing" en "Let op" als:

- WAARSCHUWING:** Bij verkeerd gebruik kan dit ernstige verwondingen of de dood tot gevolg hebben.
- LET OP:** Bij verkeerd gebruik kan dit licht letsel of materiële schade veroorzaken.

Betekenis van symbool



Verboden



Waarschuwing



Gebruik alleen een wisselstroomvoeding van 220-240 V, anders (dit kan brand of een elektrische schok veroorzaken.)



Gebruik alleen een wisselstroomvoeding van 220-240 V, anders (dit kan brand of een elektrische schok veroorzaken.)



Haal de stekker niet uit het stopcontact terwijl u het snoer vasthoudt of met natte handen. (Dit kan brand of een elektrische schok veroorzaken)



Verleng het netsnoer niet door een andere kabel in het midden aan te sluiten. (Dit kan brand of een elektrische schok veroorzaken)



Bij reiniging dient u de stekker uit het stopcontact te halen, wacht tot de hete kachel voldoende is afgekoeld. (Anders kan dit een elektrische schok of brandwonden veroorzaken)



Plaats of gebruik geen ontvlambare stoffen of materialen in de buurt van de kachel, inclusief brandstof, gas, verdunner, benzeen, spray, oplosmiddelen, vluchtige organische stoffen, gordijnen, tapijt, papier, lucifers, kleding, enz. (vanwege brand- of explosiegevaar.)



Gebruik de juiste vorm van zekering. (Anders kan dit kan storingen of brand veroorzaken.)



Rol het netsnoer niet te strak op en plaats er geen zwaar materiaal op. (Het afdek materiaal kan beschadigd raken, wat brand of een elektrische schok kan veroorzaken.)

















Steek de stekker alleen in een geaard stopcontact



Het is gevaarlijk om deze heater UIT te zetten door de stekker uit het stopcontact te halen. (dit kan een storing of een elektrische schok veroorzaken. Schakel UIT met de AAN/UIT-knop.)



Het is gevaarlijk om uw handen of iets anders in de grill of oven te steken, of om een aanzienlijke schok of kracht uit te oefenen op de kachel.

-  Plaats geen elektrische artikelen of zwaar materiaal op de verwarming. (Dit kan storingen of elektrische schokken veroorzaken, of als het zware materiaal valt, kan de gebruiker gewond raken.)
-  Niet verplaatsen of vervoeren tijdens gebruik. (Het kan brand of brandwonden veroorzaken. Als u deze kachel wilt verplaatsen, moet u deze uitschakelen en de stekker uit het stopcontact halen voordat u gaat verhuizen ii.)
-  Het apparaat mag niet worden gebruikt door personen (inclusief kinderen) met verminderde lichamelijke, zintuiglijke of geestelijke vermogens, of gebrek aan ervaring en kennis, tenzij ze onder toezicht staan of instructies hebben gekregen.
-  Tijdens het gebruik van de kachel moet u goed ventileren. Niet gebruiken in benauwde ruimte waar ventilatie niet mogelijk is. (Je moet minimaal 6 keer per uur ventileren met frisse lucht. In het geval van onvolledige verbranding door gebrek aan zuurstof kan koolmonoxide worden verhoogd om een ongeval door vergiftiging te veroorzaken.)
-  Niet onoverdekt in de buitenlucht gebruiken (regen en dergelijke kan kortsluiting veroorzaken)
-  Bij reiniging dient u de stekker uit het stopcontact te halen, wacht tot de hete kachel voldoende is afgekoeld. (Anders kan dit een elektrische schok of brandwonden veroorzaken)
-  Gebruik deze kachel niet voor een ander doel dan verwarming. (Gebruik deze verwarming niet voor het drogen van kleding omdat dit brand kan veroorzaken. Ook niet om huisdieren of planten warm te houden.)
-  Dek de kachel niet af met kleding of handdoeken en dergelijke. (Brandgevaar)
-  Terwijl de kachel in werking is of vlak na het doven, is de kachel heet, dus raak hem niet aan. (Let vooral op om kinderen uit de buurt te houden. (Het kan brandwonden veroorzaken.)
-  Het wordt aanbevolen om deze kachel niet te gebruiken in hooggelegen gebieden. (Gebruik deze verwarmers niet in gebieden waar hij hoger is dan 1500 meter boven de zeespiegel. Door het gebrek aan zuurstof kan koolmonoxide worden verhoogd om een ongeval door vergiftiging te veroorzaken.)
-  Het is gevaarlijk om deze kachel UIT te schakelen door de stekker uit het stopcontact te trekken. (dit kan een storing of een elektrische schok veroorzaken. Schakel UIT met de AAN/UIT-knop.)
-  Zorg ervoor dat er tijdens het schoonmaken geen water in de verwarmers komt. (Dit kan brand of een elektrische schok veroorzaken)
-  Zet deze kachel niet op een instabiele ondergrond, zoals een hellend of hobbelig vlak. (De verwarming werkt mogelijk niet goed.)
-  Gebruik deze verwarming niet in vochtige ruimtes zoals een badkamer. (Dit kan kortsluiting of een elektrische schok veroorzaken.)



Als u deze kachel opbergt, zorg er dan voor dat u hem op een droge plaats binnenshuis opbergt in plaats van in een hete en/of vochtige omgeving.



Bij onweer of bij niet gebruiken voor langere tijd dient u de stekker uit het stopcontact te halen. (Anders wordt het blootgesteld aan het gevaar van elektrische schokken, kortsluiting of brand.)



Laat water niet rechtstreeks op de verwarming komen en gebruik geen benzeen, verdunner of alcohol voor het reinigen. (Anders wordt het blootgesteld aan het gevaar van elektrische schokken, kortsluiting of brand.)



Neem contact op met uw lokale aftersales service agent als het netsnoer beschadigd is. (Anders wordt het blootgesteld aan het gevaar van elektrische schokken, kortsluiting of brand.)



Als het netsnoer beschadigd is, moet het worden vervangen door de fabrikant of diens serviceagent of een vergelijkbaar gekwalificeerd persoon om gevaar te voorkomen.

Leg deze handleiding goed zichtbaar bij de kachel, zodat de gebruiker deze indien nodig altijd gemakkelijk kan vinden.

TIPS VOOR HET INSTALLEREN VAN DE KACHEL

- Zorg voor de veiligheid op de plaats waar u deze kachel wilt gebruiken. Het grondoppervlak en de omgeving moet vlak, onbrandbaar en stevig zijn.
- U moet voldoende ruimte hebben rondom de verwamer minstens 15cm van de muur en de linker- en rechterkant, minstens 1m afstand van het plafond en de voorkant zonder enig obstakel.
- U moet een uitlaatkanaal gebruiken als u aan het werk bent in kleine ruimtes. (Aanbevolen kanaalspecificatie: 100 mm aluminium kanaal). Zorg ervoor dat er geen regendruppels in het uiteinde van het uitlaatkanaal kunnen vallen.
(Je moet regelmatig ventileren met frisse lucht door te openen raam of ventilator.)
- U dient een brandblusser naast de verwarming te plaatsen.
- Er mag geen direct zonlicht zijn of overmatige hitte in de buurt de verwarming.
- Nadat u de installatie heeft gerepareerd, vergrendelt u de zwenkwiel.
- De kachel mag niet direct onder een stopcontact worden geplaatst. Zo geplaatst dat de stekker toegankelijk is.
- U moet Diesel of kerosine als brandstof gebruiken. Als u andere brandstof gebruikt, kan dit overmatige roetvorming of storingen veroorzaken.
- Zorg er bij het vullen van de tank dat de verwarming is uitgeschakeld.
- Bij lekkage dient de kachel door de fabrikant of zijn agent gerepareerd te worden
- Voorschriften met betrekking tot het afvoeren van olie wanneer het apparaat moeten worden gerecycled in acht nemen.
- De juiste elektriciteit is AC 220-240V, 50Hz.



1. LED-display

Toont de status van temperatuur, tijd, werking en fout, etc

2. Temperatuurregelingsmodus

Verlicht wanneer in de temperatuurregelingsmodus

3. Tijdbesturingsmodus

Verlicht wanneer in de tijdbesturingsmodus

4. IR-ontvanger voor afstandsbediening

5. Aan/uit

start- en stopknop

6. Selectieknop temperatuur/tijd

om temperatuur- of tijdregeling te selecteren

7. Omhoog/omlaag

om de temperatuur of tijd in te stellen of te wijzigen

8. Slot

als u deze vergrendelingsknop 3 seconden ingedrukt houdt, is de controller uitgeschakeld. Als je nogmaals 3 seconden drukt, wordt deze functie weer vrijgegeven.

9. Timer

om te selecteren of de timermodus wordt gebruikt of niet.

10. Timer LED

om aan te geven of de uit-timermodus in werking is

11. Ontsteking

toont eventueel onstekingsweigeringen van de brander

12. Bedrijfslampje

verlicht wanneer in gebruik

13. Weergave brandstofmeter

toont brandstofniveau

14. Oververhitting

toont een oververhittingsstatus als de temperatuur stijgt boven 105°C

15. Kantelsensor

wordt ingeschakeld in het geval van een helling van meer dan 30 graden of als er een buitensporige beweging wordt gedetecteerd.

16. Gebrek aan brandstof

toont de resterende hoeveelheid brandstof

17. Slot LED

wanneer de machine in de vergrendelingsmodus staat, brandt de LED van dit slot.

HOE TE GEBRUIKEN

BEDIENING&STOPPEN

1. begin met het indrukken van de “aan/uit”-schakelaar. De verwarming wordt ingeschakeld met een “piep”-geluid en wordt automatisch bediend. Als u het apparaat wilt stoppen, drukt u nogmaals op de “aan/uit”-schakelaar.

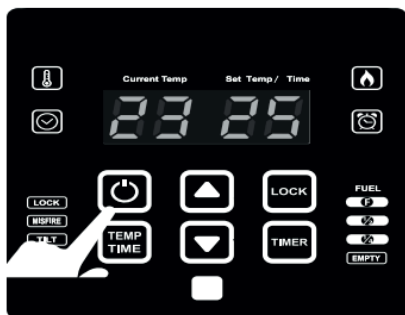

2. selecteer het gewenste werkingstype met behulp van de “temp/time”-schakelaar.



3. stel de tijd of temperatuur in door op de omhoog- of omlaag-schakelaar te drukken

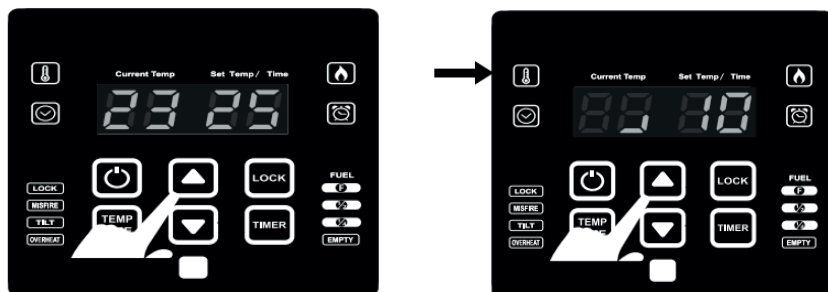

+Tip

- Om te kunnen werken, moet de ingestelde temperatuur hoger zijn dan de omgevingstemperatuur.
- Na het inschakelen is de standaardmodus de temperatuurregelingsmodus.
- Als u tijdens de werking op de aan/uit-knop drukt, wordt de verwarming stopgezet en wordt de uit-timerfunctie geannuleerd.
- Het model uitgerust met “voorverwarmer” laat zijn verwarmers gedurende 1 minuut werken na ontsteking van de brander. Door dit apparaat warmt de diesel op voordat deze naar de brander

wordt gevoerd, wat de ontsteking en ontvlambaarheid aanzienlijk verbetert.

Het met het model uitgeruste magneetventiel (by-pass-apparaat) zorgt ervoor dat de resterende diesel/olie wordt teruggevoerd naar de tank. 10 sec. vanaf het moment dat de brander is uitgeschakeld, werkt de magneetklep, waardoor de resterende diesel/olie wordt teruggevoerd naar de tank, en door dit apparaat wordt de geur, veroorzaakt door onverbrand gas, aanzienlijk verminderd.

HOE TE GEBRUIKEN

TEMPERATUURREGELING

In deze modus kan de gebruiker de gewenste temperatuur instellen, en zodra deze is ingesteld, werkt deze verwarmers automatisch met draaien en herhaaldelijk stoppen om aan deze temperatuur te voldoen.

1. Druk op de aan/uit-knop.

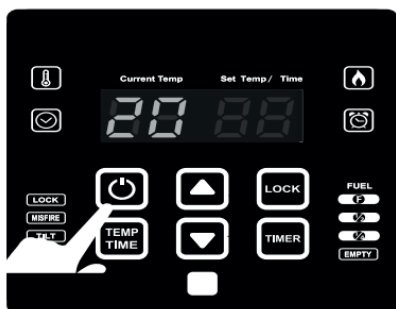

2. Selecteer de temperatuurregelingsmodus door op de Temp/Time-knop te drukken. Op dat moment gaat het temperatuurcontrolelampje branden



3. Selecteer de gewenste temperatuur door op de 'A'-knop te drukken.
 - Het instelbereik: 0~40°C · De standaardwaarde: 25°C
 - Gedurende de tijd dat u op T of A drukt, wordt de ingestelde temperatuur zeer snel verhoogd/verlaagd.
 - Het bereik van de huidige temperatuurweergave: -9-50°C

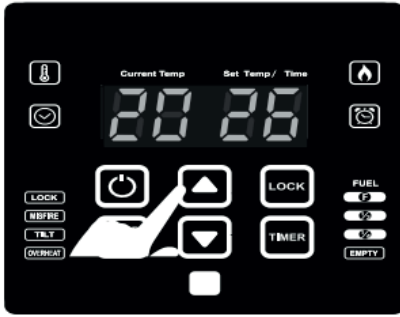

4. Tijdens bedrijf, de huidige temp. en ingestelde temp. worden beide weergegeven. Als u op de aan/uit-knop drukt en de werking stopt, wordt alleen de huidige temperatuur getoond.

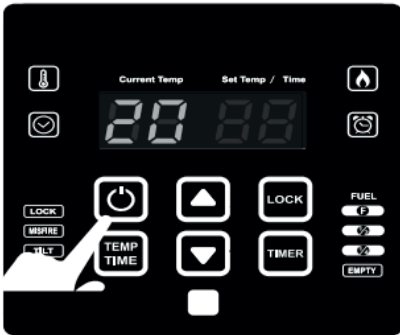

5. Wanneer de instellingtemp. Hoger is dan 2°C dan de omgevingtemp. begint de kachel te werken en als de ingestelde temp. minder is dan 1 °C dan de omgevingstemperatuur dan stopt de werking.
- Huidige temp. < Instelling temp Bediening (+2°C)
 - Actuele temp. > Insteltemp. Bedrijfsstop (-1°C)

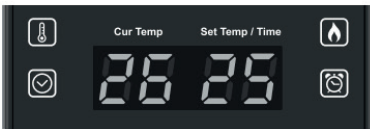

+Tip

- De huidige temperatuur is minder dan -9°C (16°F), de weergave van de temperatuur. is 'LO', en meer dan 5°C (99°F) wordt weergegeven als 'HI' (50°C is niet dezelfde waarde als 99°F, eigenlijk is 37°C dezelfde waarde als 99°F)
- De ingestelde temperatuur wordt met 1°C verhoogd/verlaagd door op de (•IT)-knop te drukken, als u de knop langer dan 2 sec indrukt.
- Als u de • en T-knop gedurende 5 seconden indrukt. tegelijkertijd wordt de eenheid geconverteerd van °C naar °F, of van °F naar °C (De standaard eenheid is °C)

HOE TE GEBRUIKEN

TIJDSCONTROLE

1. Druk op de aan/uit-knop.

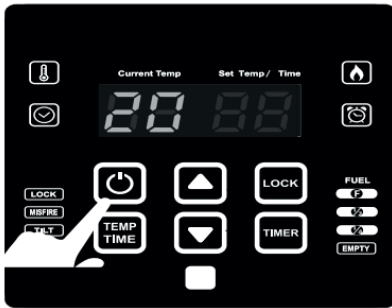

2. Selecteer de tijdbesturingsmodus door op de Temp/Time-knop te drukken. Op dat moment gaat het tijdcontrolelampje branden.



3. Selecteer de gewenste herhalingstijd door op de 'T' -knop te drukken. Wanneer u de herhalingstijd verhoogt of verlaagt door op de 'T' -knop te drukken, knippert de tijd, en als u de knop 3 sec. niet indrukt, wordt deze weergegeven knippertijd ingesteld als 'Herhalingstijd'. Op dat moment wordt de eerdere herhalingstijd automatisch gewist.



4. In de bedrijfsmodus worden het optiesymbool en de herhalingstijd beide weergegeven, en wanneer u uitschakelt door op de aan/uit-knop te drukken, wordt alleen STOP-symbool (-) weergegeven. 'Interval Pauzetijd', STOP-symbool (-) en herhalingstijd worden beide weergegeven.



Herhalingstijd 20 betekent elke 20 minuten bediening en 5 minuten pauze

5. De herhalingstijd is in te stellen vanaf 10 min. tot 55 min. De werking is even lang als de uithardingstijd, en 5 min. Pauzetijd, die wordt herhaald. Wanneer u er nog één verhoogt vanaf de maximale tijd van 55 min, gaat het naar "constant bedrijf". Dit betekent dat zonder pauzetijd de bewerking constant wordt uitgevoerd.

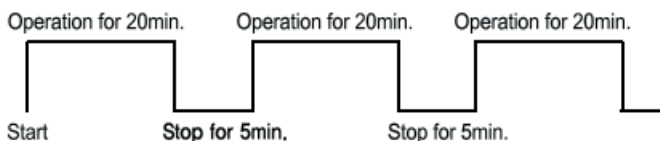

De herhalingstijd kan worden ingesteld van 10 min. tot 55 min.



bij instelling van de herhalingstijd op 20 min.



constante operationele status

AAN/UIT

Temperatuur controle modus
Tijd controle modus
Timer

De verwarming aan of uit

Selecteer omgevingstemperatuur: 0-40°C
Selecteer gewenste herhalingstijd: 5-55min
Selecteer timer: 30min - 24 uur



ON/OFF		On or Off the heater
Temperature control mode	+ or	Select environment Temperature :0-40°C
Time control mode	+ or	Select desire repetition time :5-55min
Timer	+ or	Select timer : 30min - 24 Hour

HOE TE GEBRUIKEN

PROBLEEM OPLOSSEN

Display

Display	Oorzaak
Er01	Temperatuursensor probleem
Er02	Kantelbeveiliging
Er04	Vlamsensor probleem
Er05	Lucht in de brandstofleiding Te weinig of geen olie Oliefilter verstopt Brandmotor defect Ontsteking werkt niet Storing oliepomp
Er06	Temperatuurbegrenzer
Er09	Storing oliepeilsensor
OVERHEAT	Ingestelde temperatuur is lager dan de huidige temperatuur

Oplossing (controlelijst)

Controleer of hij goed is bevestigd
Product is gevallen, Koppel het los van de stroomvoorziening
Controleer of hij goed is bevestigd
Herstarten
Controleer de hoeveelheid olie
Vervang het oliefilter
Serviceverzoek
Serviceverzoek
Serviceverzoek
Controleer of het apparaat niet is afgedekt
Controleer of hij goed is bevestigd
Pas de gewenste temperatuur aan

REINIGING & ONDERHOUD

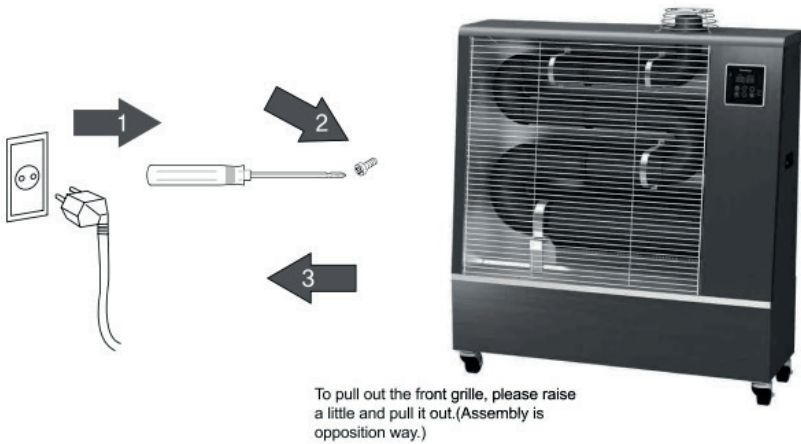

Als u de kachel lange tijd niet gebruikt en u wilt hem schoon houden, schakel hem dan uit en laat de kachel afkoelen en trek de stekker uit het stopcontact zoals op de bovenstaande afbeelding en reinig volgens de volgende instructies.

Reinig de warmtereflectie die zich aan de achterkant van de brander van de kachel bevindt. (De brandende pijp is gecoat met keramisch materiaal, dus voorzichtig schoonmaken om de coating niet te beschadigen.)

DEMONTEER DE BRANDERONDERDELEN NIET

- Veeg het voorste controllergebied schoon met zachte wol.
- Monteer na het reinigen het voorrooster op de kachel

OPSLAAN VAN DE KACHEL

Om de kachel op te bergen, laat u de verw warmer afkoelen en haalt u de stekker uit het stopcontact en wikkelt u deze in een plastic ho es en bewaart u deze op een goed geventileerde plaats Je kunt beter alle diesel/olie verwijderen.



To keep heater in outdoor or humidity place is major cause of problem.

LET OP

de verwarming buiten laten staan of op een vochtige plaats geeft grotere kans op problemen

DAGELIJKE CONTROLEPUNTEN & AFSTELLING AANPASSING

VERANDERING VAN COMPONENTEN

- Als u onderdelen moet vervangen, neem dan contact met ons op. Neem voor reparatie of vervanging van onderdelen contact op met het servicecentrum van onze distributeur of het hoofdkantoor
- Probeer deze kachel niet te repareren door niet-erkend onderhoudspersoneel, omdat dit een slechtere toestand kan veroorzaken, neem daarom contact op met het lokale servicecentrum of de distributeur die door ons bedrijf is aangewezen.

IN GEVAL VAN PLOTSELINGE STOP TIJDENS WERKING

- Controleer of de tijdcontrole nog werkt. Als dat zo is, kan de verwarming voor 5 minuten rusten.
- Controleer of de ingestelde temp. lager is dan de huidige temp.
- Controleer of de verwarming is gestopt door op de aan/uit-schakelaar te drukken met de afstandsbediening of de frontcontroller.
- Controleer of de verwarming is uitgeschakeld door de slaaptimerfunctie. Controleer of de verwarming is gestopt door middel van automatische zelfcontrole.

LUCHTSTROOM UIT

In het geval dat de elektrische pomp zo veel lawaai maakt en de brander niet ontsteekt, is de belangrijkste oorzaak van het probleem de luchtstroom in de elektrische pomp of geen diesel/olie. Als alle diesel/olie is verbruikt en de tank volledig leeg is, kan er lucht in de elektrische pomp zijn gekomen.

De methode om lucht te verwijderen:
Bedien de verwarming

Ⓜ Als de elektrische pomp werkt, draait u de luchtuitstroomschroef tegen de klok in. En je wacht tot de lucht naar buiten stroomt en er diesel/olie uit begint te komen.

@ Als u ziet dat er olie uit begint te komen, draait u de luchtuitstroomschroef met de klok mee vast (als er veel lucht in zit, herhaalt u op dezelfde manier 2-3 keer.)

DETAIL VAN DE STRUCTUUR VAN DE BRANDER

- Wanneer u contact opneemt met een onderhoudspersoon met een probleem, raadpleeg dan de onderstaande gedetailleerde structuur van de brander.

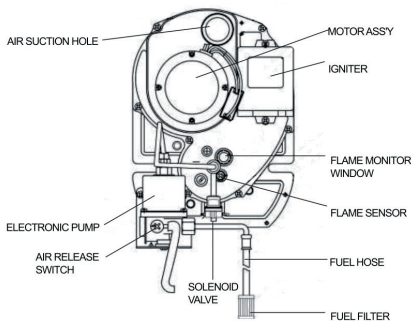

SCHOONMAKEN VLAMSENSOR (CdS)

- Als het detectiegedeelte van CdS vervuild is door roet of ander vuil, kan de prestatie afnemen en kan er een probleem ontstaan.

Verwijder de CdS die zich in het onderste gedeelte van de brander bevinden voorzichtig. Maak het detectiegedeelte van CdS schoon met een zachte doek.

- Zorg ervoor dat CdS correct is gefixeerd. (Markering "A" moet volledig worden ingedrukt.)

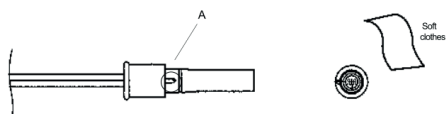

VERVANGEN VAN COMPONENTEN

Neem voor reparatie of vervanging van onderdelen contact op met het servicecentrum van onze distributeur of het hoofdkantoor. Laat deze kachel niet repareren door niet-erkend onderhoudspersoneel, omdat dit een gevaar kan veroorzaken. Neem hiervoor contact op met het lokale servicecentrum of de distributeur.

! Is Power ON?



! Is Fuel enough?



! Is Flame sensor clean?



PROBLEEMOPLOSSEN

	PROBLEEM	OORZAAK	OPLOSSING
Apparaat werkt niet	Geen stroomvoorziening?		Controleer of de voeding correct is. (bijv. 220-240V a.c. 50Hz)
	Controleer of de stekker uit het stopcontact is gehaald		Stekker in het stopcontact
Motor werkt niet	Lampje "Brandstofgebrek" AAN?	Gebrek aan brandstof	Vul het apparaat met kerosine of diesel
	Is ingestelde temp. lager dan huidige temp?		Stel de temperatuur hoger in dan de huidige temperatuur.
	Ontstekingsfout lamp AAN?	Lucht in de elektrische pomp.	Verwijder de lucht in de elektrische pomp. (Zie pagina 19)
	Lampje oververhitting AAN?	Onder werking van oververhittings-beveiliging	Ventileer met frisse lucht in de kamer en zet de verwarming een tijdje UIT (zie pagina 16)
	Inclinatie-indicatielampje AAN?	Grondoppervlak is hellend of niet vlak	Zet de verwarming op een vlakke ondergrond (zie pagina 16)
	Ziet u de fout "Er2" op het display?	Temperatuursensor	Selecteer Timerregeling in de temperatuur-regelingsmodus. (zie pagina 16)
Geen ontsteking	Is het brandstoffilter verstopt?	Filter is vervuild	Reinig het filter met perslucht of vervang het door een nieuw. (Zie pagina 18)
	Is het luchtaanzuigventiel overmatig of te klein afgesteld?		Bel de klantenservice.
	Spanning laag?	In geval van laagspanning	De brander werkt niet goed, dus gebruik een booster om de spanning te verhogen. (NS)
	Lampje "Brandstofgebrek" AAN?	Geen brandstof meer	Vul de brandstof bij.
Apparaat gaat direct uit na ontsteking	Controleer of de brandstof diesel of kerosine is	Het kan minder prestaties en problemen veroorzaken	Tap de bestaande brandstof af en vul alleen met diesel of kerosine.
	Water of andere onzuiverheden op brandstof?	Het kan minder prestaties en problemen veroorzaken	Vervang de brandstof door nieuwe brandstof van goede kwaliteit.
	Is de vlamsensor goed geplaatst?	In een andere positie veroorzaakt het een fout.	Plaats de sensor op de oorspronkelijke locatie.
	Is de vlamsensor vuil?	Fout door roet of vuil	Bel de klantenservice.
	Geluid in brandstofpomp?	Te veel lucht in de pomp en het mondstuk.	Verwijder de lucht in de elektrische pomp.
Overmatig roet productie	Controleer of de brandstof diesel of kerosine is	Het kan minder prestaties en problemen veroorzaken	Tap de bestaande brandstof af en vul alleen met diesel of kerosine.
	Water of andere onzuiverheden op brandstof?	Het kan minder prestaties en problemen veroorzaken	Vervang de brandstof door nieuwe brandstof van goede kwaliteit.
	Is het luchtaanzuigventiel overmatig of te klein afgesteld?	Fout op temperatuursensor	Bel de klantenservice.

	Is de buis verstopt?	Rook kan naar achteren stromen	Reinig de buis of vervang door een nieuwe.
	Is het brandstoffilter verstopt?	Vuil filter met onzuiverheden en vervuiling.	Reinig of vervang door een nieuwe
Vreemd geluid in de brander	Geluid in brandstofpomp?	Te veel lucht in de pomp en het mondstuk.	Verwijder de lucht in de elektrische pomp.

SPECIFICATIE & ELEKTRISCH BEDRADINGSSCHEMA

ARTIKEL/MODEL	CLIMAMEISTER SH 16 K	CLIMAMEISTER SH 20 K
Vermogen	16 kW	20 kW
	13760 Kcal/uur	17200 Kcal/uur
Brandstofverbruik	1,27 l/uur	1,58 l/uur
Brander type	Elektronische pomp	Elektronische pomp
Stroomvoorziening	220-240V - 50Hz	220-240V - 50Hz
Elektrisch stroomverbruik	80 W	80 W
Brandstoftank	50 L	70 L
Afmetingen (bxdxh)	950x305x1100 mm	1150x305x1115 mm
Gewicht	50 kg	60 kg
Veiligheidsvoorzieningen	Tweetraps oververhittingspreventie, automatische detectie van ontstekingsfouten, sensor voor overmatige schokken/kantelen, brandstoftekort.	

We raden aan om de kachels niet te gebruiken bij minder dan -20 °C of bij meer dan 60 °C dit kan een ontstekingsfout veroorzaken vanaf de ontstekingsstap.

De structuur en beschrijving kunnen zonder enige aanleiding worden gewijzigd ter verbetering van kwaliteit en prestatie

Correcte installatie van rookafvoerpijp

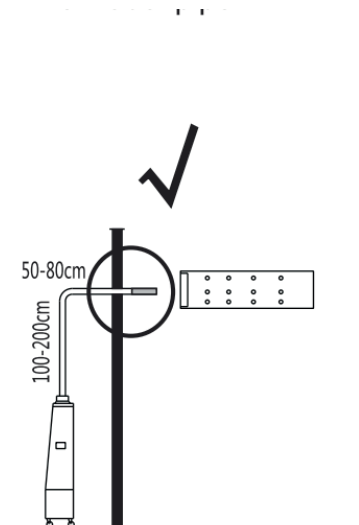

Verkeerde installatie van rookafvoerpijp

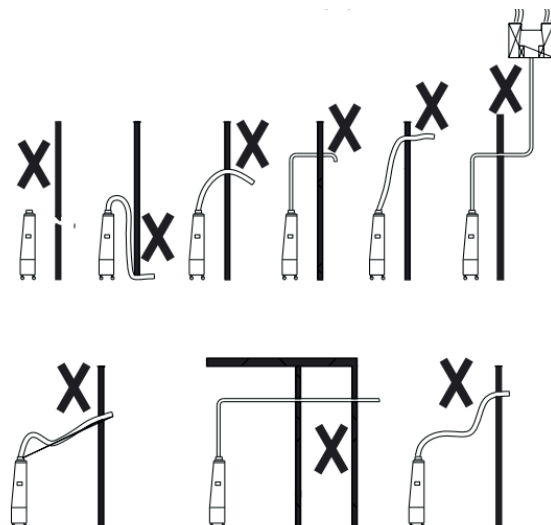

CHAUFFAGE INFRAROUGE AU DIESEL

MANUEL DE L'UTILISATEUR

CLIMAMEISTER SH 16-20 K

- Nous vous remercions d'avoir acheté ce chauffage infrarouge au diesel.
- Lisez attentivement ce manuel d'utilisation avant d'utiliser l'appareil de chauffage.
- Il est recommandé de placer ce manuel dans un endroit où l'utilisateur peut facilement y accéder
- L'utilisateur est tenu de lire attentivement les "Consignes de sécurité" avant d'utiliser l'appareil et d'en tenir compte lors de l'utilisation.
- Le contenu (caractéristiques et spécifications) de ce manuel est susceptible d'être modifié sans préavis.

TABLE DES MATIÈRES

AVIS DE SÉCURITÉ	24
CONSEILS D'INSTALLATION	27
MODE D'EMPLOI	29
FONCTIONNEMENT ET ARRÊT	
RÉGULATION DE LA TEMPÉRATURE	
CONTRÔLE DU TEMPS	
AUTODIAGNOSTIC POUR LE DISPOSITIF DE SÉCURITÉ	
NETTOYAGE ET ENTRETIEN	35
CONTRÔLES ET AJUSTEMENTS QUOTIDIENS	36
DÉPANNAGE	38
SPÉCIFICATIONS ET SCHÉMA DE CÂBLAGE ÉLECTRIQUE	40

AVIS DE SÉCURITÉ

Il s'agit de protéger la sécurité de l'utilisateur et d'éviter les dommages matériels. Lisez attentivement les instructions contenues dans ce manuel et suivez-les. Il est classé dans les catégories "Avertissement" et "Attention" si:

AVERTISSEMENT:

Une mauvaise utilisation peut entraîner des blessures graves, voire mortelles.

ATTENTION:

Une mauvaise utilisation peut entraîner des blessures légères ou des dommages matériels.

Signification du symbole



Interdit



Avertissement



Utiliser uniquement une alimentation 220-240V AC, sinon (risque d'incendie ou d'électrocution).



Utiliser uniquement une alimentation 220-240V AC, sinon (risque d'incendie ou d'électrocution).



Ne pas débrancher par le cordon ou avec les mains mouillées. (Cela peut provoquer un incendie ou une électrocution)



Ne rallongez pas le cordon d'alimentation en branchant un autre cordon au milieu (cela pourrait provoquer un incendie ou une électrocution).



Lors du nettoyage, débranchez la fiche de la prise de courant et attendez que le réchaud ait suffisamment refroidi. (Sinon, vous risquez de vous électrocuter ou de vous brûler).



Ne placez pas ou n'utilisez pas de substances ou de matériaux inflammables à proximité du poêle, notamment du carburant, du gaz, du diluant, du benzène, du spray, des solvants, des composés organiques volatils, des rideaux, de la moquette, du papier, des allumettes, des vêtements, etc.



Utilisez le bon type de fusible. (Dans le cas contraire, cela peut entraîner un dysfonctionnement ou un incendie).



Ne serrez pas trop le cordon en l'enroulant et ne placez pas de matériel lourd dessus. (La gaine pourrait être endommagée, ce qui peut provoquer un incendie ou une électrocution).



N'insérez la fiche que dans une prise de courant mise à la terre



Il est dangereux d'éteindre cet appareil en débranchant la fiche de la prise de courant. (Cela peut entraîner un dysfonctionnement ou un choc électrique. Éteignez l'appareil à l'aide du bouton ON/OFF).



Il est dangereux d'introduire les mains ou tout autre objet dans le gril ou le four, ou

d'appliquer un choc ou une force importante sur la cuisinière.



Ne placez pas d'objets électriques ou d'équipements lourds sur l'appareil. (Cela peut entraîner un dysfonctionnement ou un choc électrique, ou si le matériel lourd tombe, l'utilisateur peut être blessé).



Ne pas déplacer ou transporter pendant l'utilisation. (Cela pourrait provoquer un incendie ou des brûlures. Si vous souhaitez déplacer ce chauffage, éteignez-le et débranchez-le avant de le déplacer).



L'appareil n'est pas destiné à être utilisé par des personnes (y compris des enfants) dont les capacités physiques, sensorielles ou mentales sont réduites, ou qui manquent d'expérience et de connaissances, à moins qu'elles n'aient bénéficié d'une surveillance ou d'instructions.



Vous devez bien aérer lorsque vous utilisez le réchaud. Ne l'utilisez pas dans une pièce étouffante où la ventilation n'est pas possible. (Vous devez aérer avec de l'air frais au moins 6 fois par heure. En cas de combustion incomplète due à un manque d'oxygène, le monoxyde de carbone peut augmenter et provoquer un accident d'intoxication).



Ne pas utiliser l'appareil non couvert à l'extérieur (la pluie, etc. peut provoquer un court-circuit).



Lors du nettoyage, débranchez la fiche de la prise de courant et attendez que le réchaud ait suffisamment refroidi. (Sinon, vous risquez de vous électrocuter ou de vous brûler).



N'utilisez pas cet appareil à d'autres fins que le chauffage. (Ne l'utilisez pas pour faire sécher du linge, car cela pourrait provoquer un incendie, ni pour réchauffer des animaux domestiques ou des plantes).



Ne pas couvrir l'appareil de chauffage avec des vêtements, des serviettes ou autres. (risque d'incendie)



Lorsque le réchaud est en fonctionnement ou juste après avoir été éteint, il est chaud, ne le touchez donc pas. Veillez tout particulièrement à ce que les enfants ne s'en approchent pas. (Cela peut provoquer des brûlures.)



Il est recommandé de ne pas utiliser cet appareil dans les zones de haute altitude. (N'utilisez pas cet appareil dans des zones où l'altitude dépasse 5 000 pieds au-dessus du niveau de la mer. En raison du manque d'oxygène, le monoxyde de carbone peut être élevé et provoquer un accident d'intoxication).



Il est dangereux d'éteindre cet appareil en débranchant la fiche de la prise de courant. (Cela peut entraîner un dysfonctionnement ou un choc électrique. Éteignez l'appareil à l'aide du bouton ON/OFF).



Veillez à ce qu'aucune humidité ne pénètre dans le poêle pendant le nettoyage. (Cela pourrait provoquer un incendie ou un choc électrique)



Ne placez pas l'appareil sur une surface instable, telle qu'une surface inclinée ou bosselée. (L'appareil pourrait ne pas fonctionner correctement.)



N'utilisez pas cet appareil dans des endroits humides comme une salle de bains (cela

pourrait provoquer un court-circuit ou une électrocution).



Lorsque vous rangez cet appareil, veillez à le stocker dans un endroit sec à l'intérieur plutôt que dans un environnement chaud et/ou humide.



En cas d'orage ou d'inutilisation prolongée, débranchez la fiche de la prise de courant. (Sinon, il y a risque d'électrocution, de court-circuit ou d'incendie).



Ne laissez pas l'eau entrer en contact direct avec le chauffage et n'utilisez pas de benzène, de diluant ou d'alcool pour le nettoyer. (Sinon, il y a risque de choc électrique, de court-circuit ou d'incendie).



Contactez votre agent local de service après-vente si le cordon d'alimentation est endommagé. (Sinon, il y a risque d'électrocution, de court-circuit ou d'incendie).



Si le cordon d'alimentation est endommagé, il doit être remplacé par le fabricant, son agent de service ou une personne de qualification similaire afin d'éviter tout danger.

Placez ce manuel dans un endroit visible à proximité du poêle, de manière que l'utilisateur puisse toujours le trouver facilement en cas de besoin.

CONSEILS POUR L'INSTALLATION DU POÊLE

- Assurez-vous de la sécurité de l'endroit où vous avez l'intention d'utiliser ce chauffage. La surface du sol et la zone environnante doivent être planes, incombustibles et solides.
- Vous devez disposer d'un espace suffisant autour de l'appareil, à au moins 15 cm du mur et des côtés gauche et droit, à au moins 1 m du plafond et à l'avant de l'appareil, sans aucun obstacle.
- Vous devez utiliser un conduit d'évacuation lorsque vous travaillez dans des espaces confinés. (Spécification recommandée pour le conduit : conduit en aluminium de 100 mm). Veillez à ce qu'aucune goutte de pluie ne tombe dans l'extrémité du conduit d'évacuation.
- (Il est conseillé de ventiler régulièrement avec de l'air frais en ouvrant une fenêtre ou d'utiliser un ventilateur).
- Vous devez placer un extincteur à proximité de l'appareil.
- Il ne doit pas y avoir de lumière directe du soleil ou de chaleur excessive à proximité de l'appareil.
- Bloquez la roulette après installation afin d'éviter toute mouvement inattendu de l'appareil.
- L'appareil ne doit pas être placé directement devant une prise de courant. Positionnez-le de manière que la fiche soit accessible.
- Vous devez utiliser du diesel ou du kérosène comme carburant. L'utilisation de tout autre carburant peut entraîner un encrassement excessif ou un dysfonctionnement.
- Lorsque vous remplissez le réservoir, assurez-vous que le chauffage est éteint.
- En cas de fuite, le poêle doit être réparé par le fabricant ou son agent.
- Respectez les réglementations relatives à l'élimination de l'huile si l'appareil doit être recyclé.
- L'électricité correcte est AC 220-240V, 50Hz.



1. Écran LED

Affiche l'état de la température, de l'heure, du fonctionnement et des erreurs, etc.

2. Voyant Mode de régulation de la température

S'allume si mode de régulation de la température est actif

3. Voyant Mode de contrôle du temps

S'allume si mode de contrôle du temps est actif

4. Récepteur IR pour la télécommande

5. Marche/Arrêt

bouton de démarrage et d'arrêt

6. Bouton de sélection « Temp/Time »

Régler le choix du mode contrôle de la température ou mode contrôle de la durée

7. Haut/Bas

pour régler ou modifier la température ou l'heure

8. Verrouillage

si vous appuyez sur ce bouton de verrouillage et le maintenez enfoncé pendant 3 secondes, le contrôleur est désactivé. Si vous appuyez à nouveau sur ce bouton pendant 3 secondes, cette fonction est à nouveau activée.

9. Minuterie

pour choisir d'utiliser ou non le mode minuterie.

10. LED de minuterie:

pour indiquer si le mode minuterie est actif

11. Défaut d'allumage :

indique d'éventuelles défaillances d'allumage du brûleur

12. Voyant de fonctionnement

éclairé lorsque l'appareil est en mode Marche

13. Jauge de carburant

indique le niveau de carburant en 3 étapes

14. Surchauffe

indique un état de surchauffe si la température dépasse 105°C

15. Capteur d'inclinaison

se déclenche s'il détecte une inclinaison supérieur à 30° ou un mouvement excessif.

16. Voyant de manque de carburant

S'allume lorsque le carburant est épuisé

17. LED de verrouillage

S'allume lorsque la machine est en mode verrouillage.

MODE D'EMPLOI

FONCTIONNEMENT ET ARRÊT

1. Démarrez en appuyant sur l'interrupteur "on/off". Le chauffage se met en marche avec un "bip" sonore et fonctionne automatiquement. Pour arrêter, appuyez à nouveau sur l'interrupteur "on/off".

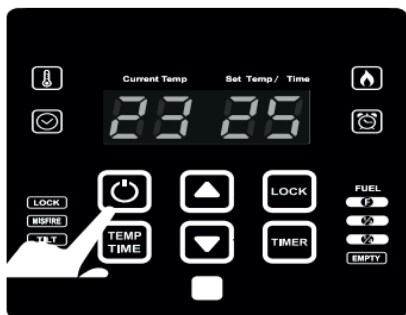

2. sélectionner le mode de fonctionnement souhaité à l'aide du bouton "temp/time".



3. régler l'heure ou la température en appuyant sur le bouton haut ou bas

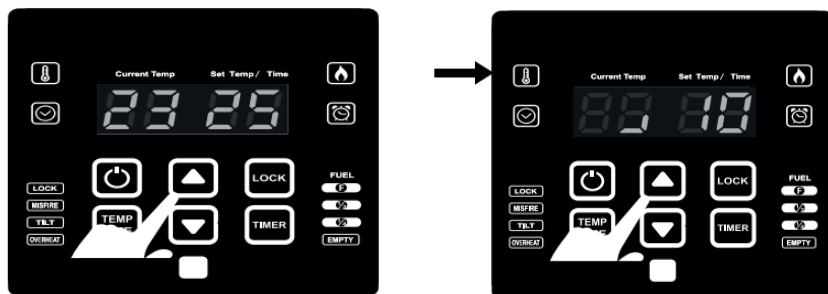

+Tip

- Pour fonctionner, la température réglée doit être supérieure à la température ambiante.
- Après la mise sous tension, le mode par défaut est le mode de contrôle de la température.
- Si vous appuyez sur la touche marche/arrêt pendant le fonctionnement, le chauffage s'arrête et la fonction de minuterie d'arrêt est annulée.
- Le modèle équipé d'un "préchauffeur" fait fonctionner son chauffage pendant 1 minute après l'allumage du brûleur. Grâce à ce dispositif, le carburant diesel se réchauffe avant d'être acheminé vers le brûleur, ce qui améliore considérablement l'allumage et l'inflammabilité.

L'électrovanne (dispositif de by-pass) dont est équipé le modèle assure le retour du gasoil restant dans le réservoir. 10 secondes après l'arrêt du brûleur, l'électrovanne fonctionne et renvoie le gasoil restant dans le réservoir. Ce dispositif réduit considérablement l'odeur causée par les gaz imbrûlés.

MODE D'EMPLOI

RÉGULATION DE LA TEMPÉRATURE

Dans ce mode, l'utilisateur peut régler la température souhaitée, et une fois réglée, le chauffage s'allumera et s'arrêtera automatiquement de façon répétée pour atteindre cette température.

1. appuyez sur le bouton d'alimentation.

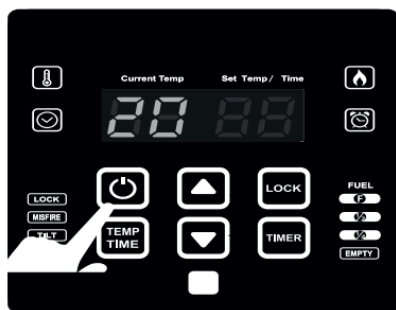

2. Sélectionnez le mode de contrôle de la température en appuyant sur le bouton Temp/Time. Le voyant de contrôle de la température s'allume alors.



3. Sélectionnez la température souhaitée en appuyant sur les boutons haut & bas.
 - Plage de réglage : 0~40°C - Valeur par défaut : 25°C
 - Garder le bouton haut ou bas appuyer pour régler rapidement la temperature dans la direction choisi.
 - Plage d'affichage de la température actuelle : -9-50°C



4. Pendant le fonctionnement, la température actuelle et la température réglée sont toutes deux affichées. Si vous appuyez sur la touche marche/arrêt et que le fonctionnement s'arrête, seule la température actuelle est affichée.

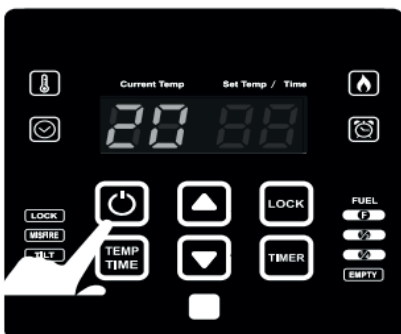

5. Lorsque la température réglée est supérieure de 2°C par rapport à la température ambiante, l'appareil commence à fonctionner et lorsque la température réglée est inférieure à 1°C par rapport à la température ambiante, l'appareil s'arrête.
- Temp. actuelle (+2°C) < Temp. de réglée => Mise en marche
 - Temp. actuelle (-1°C) > Temp. réglée => Arrêt de fonctionnement

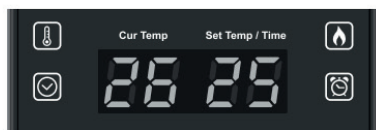

+Tip

- Si la température actuelle est inférieure à -9°C (16°F), l'affichage de la température est "LO", et si elle est supérieure à 50°C (99°F), l'affichage est "HI" (50°C n'est pas la même valeur que 99°F, en fait 37°C est la même valeur que 99°F).
- La température réglée est augmentée/diminuée de 1°C en appuyant sur la touche haut/bas. Si vous gardez la touche appuyez pour plus de 2 sec., la température réglée est augmenté/diminué par 1°C toutes les 0.2sec.
- Lorsque vous appuyez sur les touches haut et bas simultanément pendant 5 secondes, l'unité est convertie de °C en °F, ou de °F en °C (l'unité par défaut est °C).

MODE D'EMPLOI

CONTRÔLE DU TEMPS

1. Appuyez sur le bouton d'alimentation.

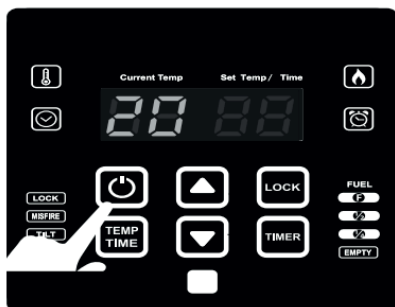

2. Sélectionnez le mode de contrôle de l'heure en appuyant sur la touche Temp/Time. Le témoin de contrôle de l'heure s'allume alors.



3. Sélectionnez le temps de répétition souhaité en appuyant sur les touches haut et bas. Lorsque vous augmentez ou réduisez le temps de répétition en appuyant sur les touches haut et bas, le temps clignote, et lorsque vous n'appuyez sur aucune bouton pendant 3 secondes, le temps clignotant affiché est défini comme 'Temps de répétition'. Le temps de répétition précédent est alors automatiquement effacé.

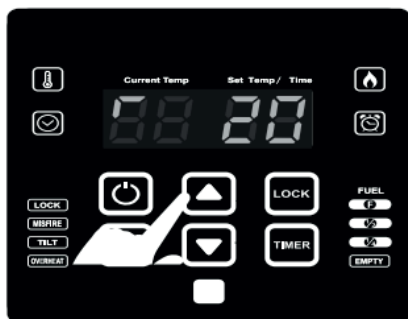

4. En mode de fonctionnement, le symbole d'opération et le temps de répétition sont tous deux affichés, et lorsque vous éteignez l'appareil en appuyant sur le bouton d'arrêt, seul le symbole STOP (--) est affiché. Lorsque l'appareil est en mode « Interval de pause », le symbole STOP(--) et le temps de répétition sont toutes les deux affichés.

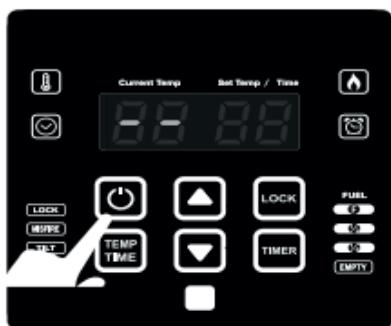

Le temps de répétition 20 signifie fonctionnement pendant 20 minutes suivi par 5 minutes de pause.

5. Le temps de répétition est réglable de 10 à 55 minutes. Le temps d'opération dure aussi longtemps que le temps réglé plus 5 min, ce qui est répété. Lorsque vous augmentez encore à partir d'un temps de répétition maximale de 55 minutes, l'appareil passe en mode "fonctionnement continu". Cela signifie sans temps de pause, l'opération est effectuée en continu.

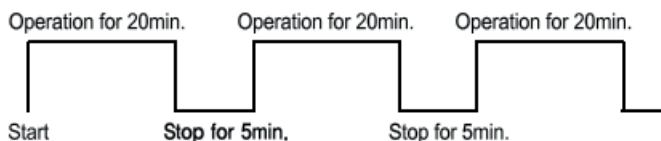

Le temps de répétition peut être réglé entre 10 et 55 minutes.



lorsque le temps de répétition est réglé sur 20 min.



état de fonctionnement constant

ON/OFF

Mode de contrôle de la température
Mode de contrôle du temps
Minuterie

Activation ou désactivation du chauffage

Sélection de la température ambiante souhaitée: 0-40°C
Sélectionner le temps de répétition souhaité : 5-55min
Sélection de la minuterie : 30 minutes - 24 heures



ON/OFF		On or Off the heater
Temperature control mode	+ or	Select environment Temperature :0- 40 °C
Time control mode	+ or	Select desire repetition time :5- 55min
Timer	+ or	Select timer : 30min - 24 Hour

MODE D'EMPLOI

MESSAGES D'ERREUR

AFFICHAGE	CAUSE	SOLUTION (LISTE DE CONTRÔLE)
Er01	Capteur de température ouvert ou erroné	Vérifier qu'il est correctement connecté
Er02	Dispositif anti-basculement	Le produit est tombé, débranchez l'alimentation
Er04	Le capteur d'incendie détecte de la lumière avant l'allumage.	Vérifier s'il est correctement connecté
Er05	Air dans la conduite de carburant	Redémarrer
	Trop peu ou pas d'huile	Vérifier la quantité d'huile
	Filtre à huile bouché	Remplacer le filtre à huile
	Moteur de brûlage défectueux	Demande de service
	Défaut d'allumage	Demande de service
Er06	Dysfonctionnement de la pompe à huile	Demande de service
	Action de la limiteur de la temperature	Vérifier que l'appareil n'est pas couvert
	Dysfonctionnement du capteur de niveau d'huile	Vérifier qu'il est correctement monté
Er09	Dysfonctionnement du capteur de niveau d'huile	Vérifier qu'il est correctement monté
SURCHAUFFE	la température réglée est inférieure à la température actuelle	Régler la température souhaitée à une température supérieur

NETTOYAGE ET ENTRETIEN

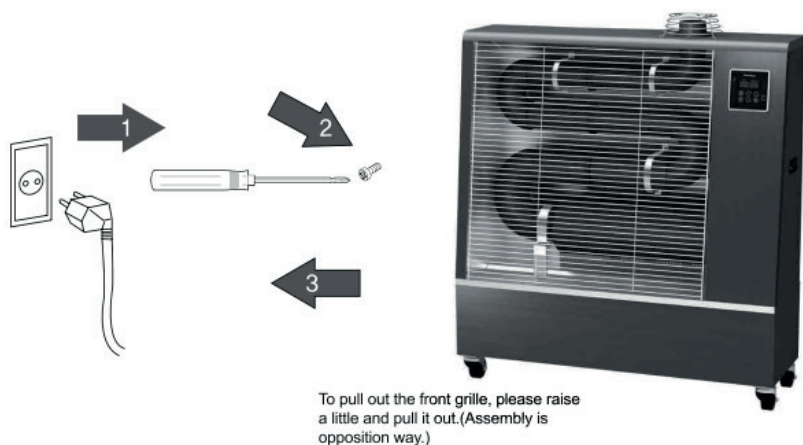

Si vous n'utilisez pas le chauffage pendant une longue période et que vous souhaitez le garder propre, veuillez l'éteindre et le laisser refroidir, puis le débrancher comme indiqué sur l'image ci-dessus et le nettoyer conformément aux instructions suivantes :

Nettoyez le réflecteur de chaleur situé à l'arrière du brûleur du poêle. (Le tuyau de combustion est recouvert d'un matériau céramique, il convient donc de le nettoyer avec précaution afin de ne pas endommager le revêtement).

NE PAS DEMONTER LES PIÈCES DU BRÛLEUR.

- Essuyer la zone avant du contrôleur avec un chiffon doux.
- Après le nettoyage, monter la grille avant sur le poêle.

STOCKAGE DU POËLE

Pour ranger l'appareil, laissez-le refroidir, puis débranchez-le, enveloppez-le dans une housse en plastique et rangez-le dans un endroit bien ventilé. Il est préférable d'éliminer tout le diesel/l'huile.



CAUTION

To keep heater in outdoor or humidity place is major cause of problem.

AVERTISSEMENT

Stocker l'appareil à l'extérieur ou dans un endroit humide peut causer des problèmes majeurs.

POINTS DE CONTRÔLE QUOTIDIENS ET AJUSTEMENT

AJUSTEMENT

CHANGEMENT DE COMPOSANTS

- Si vous avez besoin de remplacer des pièces, veuillez nous contacter.
Pour la réparation ou le remplacement de pièces, veuillez contacter le centre de service ou le siège de notre distributeur.
- N'essayez pas de faire réparer cet appareil par un personnel non autorisé, car cela pourrait entraîner une détérioration de l'appareil,
Par conséquent, veuillez contacter le centre de service local ou le distributeur désigné par notre société.

EN CAS D'ARRÊT SOUDAIN EN COURS DE FONCTIONNEMENT

- Vérifiez si le contrôle de l'heure fonctionne encore. Si c'est le cas, le chauffage peut se reposer pendant 5 minutes.
- Vérifier si la température réglée est inférieure à la température actuelle.
- Vérifiez que le chauffage s'est arrêté en appuyant sur l'interrupteur marche/arrêt à l'aide de la télécommande ou du contrôleur frontal.
- Vérifier si le chauffage a été éteint par la fonction de mise en veille. Vérifier si le chauffage s'est arrêté par l'auto-contrôle automatique.

AIRFLOW OFF

Si la pompe électrique est bruyante et que le brûleur ne s'allume pas, la cause principale du problème est la circulation d'air dans la pompe électrique dû à l'absence de gazole/mazout. Si tout le gazoil a été utilisé et que le réservoir est complètement vide, il est possible que de l'air ait pénétré dans l'électropompe.

Méthode d'élimination de l'air:

- Allumez l'appareil
- Lorsque la pompe électrique fonctionne, tournez la vis d'évacuation de l'air dans le sens inverse des aiguilles d'une montre. Attendez que l'air s'écoule et que le gazole/l'huile commence à sortir.
- Lorsque l'huile commence à sortir, serrer la vis de sortie d'air dans le sens des aiguilles d'une montre (s'il y a beaucoup d'air, répéter l'opération 2 ou 3 fois).

DÉTAIL DE LA STRUCTURE DU BRÛLEUR

- Lorsque vous contactez un technicien en cas de problème, reportez-vous à la structure détaillée du brûleur ci-dessous.

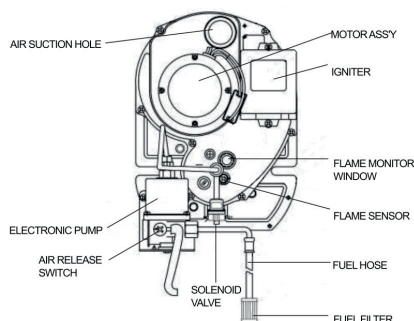

CAPTEUR DE FLAMME DE NETTOYAGE (CDS)

- Si la partie sensible du CdS est encrassée par de la suie ou d'autres débris, les performances

peuvent diminuer et un problème peut survenir.

Retirer avec précaution le CdS situé dans la partie inférieure du brûleur.

Nettoyez la zone de détection du CdS à l'aide d'un chiffon doux.

- S'assurer que le CdS est correctement fixé. (La marque "A" doit être enfoncée jusqu'au bout.)

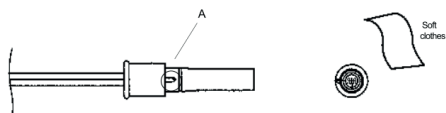

REMPACEMENT DES COMPOSANTS

Pour la réparation ou le remplacement des pièces, veuillez contacter le centre de service ou le siège social de notre distributeur. Ne faites pas réparer ce poêle par un personnel non autorisé, car cela pourrait présenter un danger. Pour ce faire, veuillez contacter le centre de service ou le distributeur local.

! Is Power ON?



! Is Fuel enough?



! Is Flame sensor clean?



PROBLEEMOPLOSSEN

	PROBLÈME	CAUSE	SOLUTION
Le dispositif ne fonctionne pas	Pas d'alimentation électrique ?		Vérifier que l'alimentation électrique est correcte. (par exemple, 220-240V a.c. 50Hz)
	Vérifier si la fiche a été retirée de la prise.		Brancher la prise
Le moteur ne fonctionne pas	Voyant de manque de carburant allumé ?	Manque de carburant	Remplir l'appareil de kérosène ou de diesel
	La température réglée est-elle inférieure à la température actuelle ?		Régler la température à un niveau supérieur à la température actuelle.
	Témoin de défauts d'allumage allumé ?	Air dans la pompe électrique.	Purgez l'air contenu dans la pompe électrique. (Voir page 19)
	Voyant de surchauffe allumé ?	La protection contre la surchauffe fonctionne	Aérer la pièce avec de l'air frais et éteindre le chauffage pendant un moment (voir page 16).
	Indicateur d'inclinaison activé ?	La surface du sol est en pente ou n'est pas plane	Placez l'appareil sur une surface plane (voir page 16).
Pas d'allumage	L'erreur "Er2" apparaît-elle à l'écran ?	Capteur de température	Sélectionner le contrôle de la minuterie en mode de contrôle de la température. (Voir page 16)
	Le filtre à carburant est-il bouché ?	Le filtre est encrassé	Nettoyez le filtre à l'air comprimé ou remplacez-le par un nouveau. (Voir page 18)
	La soupape d'aspiration de l'air est-elle réglée de manière excessive ou trop petite ?		Appelez le service clientèle.
	Tension basse ?	En cas de basse tension	Le brûleur ne fonctionne pas correctement, utilisez un booster pour augmenter la tension. (NS)
	Voyant de bas niveau de carburant allumé ?	Panne de carburant	Faire l'appoint de carburant.
	L'appareil s'éteint immédiatement après l'allumage	Vérifier si le carburant est du diesel ou du kérosène	Il peut entraîner une dégradation des performances et des problèmes
Eau ou autres impuretés sur le carburant ?		Il peut entraîner une dégradation des performances et des problèmes	Remplacer le carburant par du carburant neuf de bonne qualité.
Le capteur de flamme est-il correctement positionné ?		Dans toute autre position, il provoque une erreur.	Placez le capteur à son emplacement d'origine.
Le capteur de flamme est-il encrassé ?		Erreur due à la suie ou à la saleté	Appelez le service clientèle.
Bruit dans la pompe à carburant ?		Trop d'air dans la pompe et la buse.	Purger l'air de la pompe électrique.
Production excessive de suie	Vérifier si le carburant est du diesel ou du kérosène	Il peut entraîner une dégradation des performances et des problèmes	Vidangez le carburant existant et remplissez-le uniquement de diesel ou de kérosène.

	Eau ou autres impuretés sur le carburant ?	Il peut entraîner une dégradation des performances et des problèmes	Remplacer le carburant par du carburant neuf de bonne qualité.
	La soupape d'aspiration de l'air est-elle réglée de manière excessive ou trop petite ?	Erreur sur le capteur de température	Appelez le service clientèle.
	Le tube est-il bouché ?	La fumée peut s'écouler à l'envers	Nettoyer le tube ou le remplacer par un nouveau.
	Le filtre à carburant est-il bouché ?	Filtre encrassé par les impuretés et la pollution.	Nettoyer ou remplacer par un nouveau
Bruit étrange dans le brûleur	Bruit dans la pompe à carburant ?	Trop d'air dans la pompe et la buse.	Purger l'air de la pompe électrique.

SPÉCIFICATIONS ET SCHÉMA DE CÂBLAGE ÉLECTRIQUE

ARTICLE/MODÈLE	CLIMAMEISTER SH 16 K	CLIMAMEISTER SH 20 K
Capacité de chauffage	16 kW	20 kW
	13760 Kcal/heure	17200 Kcal/heure
Consommation de carburant	1,27 l/heure	1,58 l/heure
Type de brûleur	Pompe électronique	Pompe électronique
Alimentation	220-240V - 50Hz	220-240V - 50Hz
Consommation d'énergie électrique	80 W	80 W
Capacité du réservoir de carburant	50 L	70 L
Dimensions (l x p x h)	950x305x1100 mm	1150x305x1115 mm
Poids	50 kg	60 kg
Des dispositifs de sécurité	Prévention de la surchauffe en deux étapes, détection automatique des ratés d'allumage, capteur de choc/inclinaison excessif, manque de carburant.	

Nous recommandons de ne pas utiliser les appareils de chauffage à des températures inférieures à -20°C ou supérieures à 60°C, car cela peut entraîner une défaillance de l'étape d'allumage.

La structure et la description peuvent être modifiées sans préavis afin d'améliorer la qualité et les performances.

Installation correcte du tuyau d'évacuation des fumées.

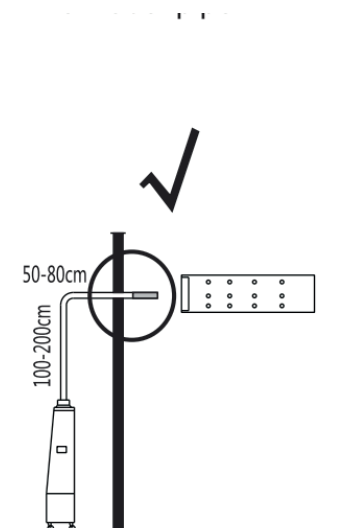

Installation incorrecte du tuyau d'évacuation des fumées

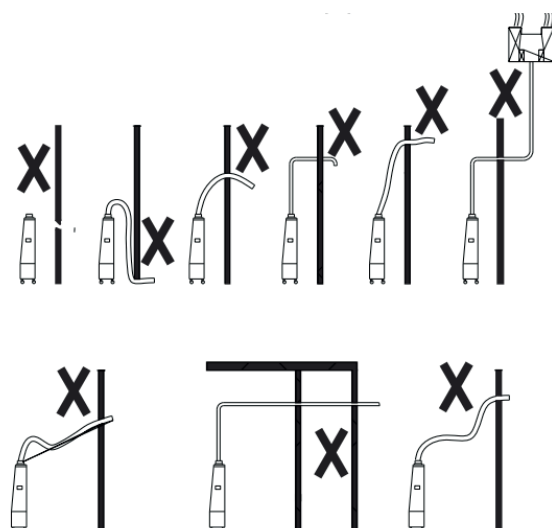



CONTIMAC GMT
INTERNATIONAL

België

CONTIMAC B.V.
Z5, Mollem 440
BE-1730 Asse
www.contimac.be

Nederland

GMT International B.V.
Keerweer 34
3316 KA Dordrecht
www.gmtinternational.nl